

SONY®



PlayStation® VR

Návod k použití

Obsahuje důležité informace o ochraně zdraví a bezpečnosti

CUH-ZVR1

7028874

VAROVÁNÍ

Před používáním tohoto produktu si pečlivě přečtěte tento Návod k použití soupravy PlayStation®VR a všechny manuály ke kompatibilnímu hardwaru a řiďte se výstrahami a pokyny pro instalaci. Ušchovejte pro budoucí použití.

- Souprava VR není určena dětem, kterým ještě nebylo 12 let.
- Soupravu PS VR nepoužívejte, pokud jste unavení, točí se vám hlava, trpíte závratí, je vám nevolno, jste nemocní, pod vlivem alkoholu nebo drog nebo pokud máte narušený smysl pro pohyb či rovnováhu. Pokud trpíte vážnými zdravotními problémy, obraťte se před používáním soupravy PS VR na lékaře.
- Nasazení soupravy VR omezí vaše vnímání skutečného okolí. Souprava VR nedokáže zjistit překážky. Před použitím zkontrolujte své okolí a odstraňte překážky z herní oblasti a jejího okolí. Více informací o přípravě herní oblasti najdete v části „Používání soupravy PS VR“ (**► strana 8). Dávejte pozor, abyste nebyli blízko žádné zdi, schodiště, nábytku nebo jiných překážek, do kterých byste mohli narazit nebo o ně zakopnout.
- Učiňte kroky, abyste při používání zabránili vstupu zvířat, osob či jiných překážek do herní oblasti a jejího okolí.
- Když máte nasazenou soupravu VR, zůstaňte ve středu herní oblasti a nechoďte. Kdykoliv je to možné, zůstaňte sedět, a když máte nasazenou soupravu VR, vyhýbejte se extrémním či přehnaným pohybům hlavou, končetinami nebo trupem. Jestliže aplikace vyžaduje, abyste při používání soupravy VR stáli, dbejte na to, abyste pečlivě dodržovali pokyny aplikace.
- Než začnete hrát, zkontrolujte, jestli není kabel soupravy VR omotaný kolem vašeho těla nebo končetin, a často to kontrolujte v průběhu hraní.

- Systém OKAMŽITĚ PŘESTAŇTE POUŽÍVAT a než budete pokračovat v hraní, obraťte se na svého lékaře, pokud vy nebo vaše dítě vykazujete následující zdravotní problémy nebo příznaky: závrať, poruchy vidění, škrubání v očích nebo ve svalech, ztrátu vědomí, dezorientaci, záchvaty nebo libovolné bezděčné pohyby či křeče. V HRANÍ POKRAČUJTE AŽ PO SCHVÁLENÍ VAŠÍM LÉKAŘEM.
- Někteří lidé mohou zažívat kinetózu, nevolnost, dezorientaci, rozostřené vidění nebo jiné nepříjemné příznaky. V takovémto případě okamžitě přestaňte soupravu VR používat a sundejte ji. Jestliže vnímáte libovolné nepříjemné příznaky po použití, odpočiňte si a nevěnujte se žádným činnostem, které vyžadují nenarušený zrak, rovnováhu či koordinaci až do doby, než tyto příznaky zcela zmizí.
- Soupravu PS VR nepoužívejte, když jste unavení nebo potřebujete spánek.
- Soupravu PS VR nepoužívejte na místech, která se mohou třást nebo kde může docházet k jiné nestabilitě.
- Zvyknout si na vnímání virtuální reality může nějakou dobu trvat. Když s používáním začínáte, doporučuje se používat soupravu PS VR jen po krátkou dobu.
- Obecně doporučujeme udělat si po každé hodině hraní 15 minut přestávku. Při sledování obsahu virtuální reality se ale délka a četnost nezbytných přestávek může u jednotlivých osob lišit – dělejte si dostatečně dlouhé přestávky, aby veškeré nepříjemné pocity mohly odeznít.



Tento produkt byl vyroben pro společnost nebo společnosti Sony Interactive Entertainment Inc., 1-7-1 Konan Minato-ku Tokyo, 108-0075 Japonsko.

Import do Evropy a distribuci zajišťuje společnost Sony Interactive Entertainment Europe Limited, 10 Great Marlborough Street, Londýn, W1F 7LP, Spojené království.

Autorizovaný zástupce pro vydávání a dodržování Prohlášení o shodě je společnost Sony Belgium, bijkantoor van Sony Europe Limited, Da Vincilaan 7-D1, 1935 Zaventem, Belgium.

Energetická účinnost

Informace založené na požadavcích EU na ekodesign podle nařízení (ES) č. 801/2013 naleznete na této adrese: eu.playstation.com/Energyefficiency

Záchvaty navozené světelnou stimulací (fotosenzitivní epilepsie)

Pokud trpíte epilepsií nebo míváte záchvaty, poraďte se s lékařem, než začnete hrát. Působení světelných záblesků či blikajících barev nebo jiná světelná stimulace na televizní obrazovce či při hraní videoher může u některých osob vyvolávat bolesti očí, mihotavé vidění, migrény, záškuby svalů, záchvaty křečí, výpadky paměti, ztráty vědomí nebo stavy dezorientace. Pokud během hraní videoher dojde k některému z uvedených příznaků, okamžitě hraní přerušte a poraďte se s lékařem.

Pokud zaznamenáte nějaký z následujících příznaků, ihned přestaňte hrát.

Pokud kromě výše uvedených příznaků při hraní zaznamenáte bolest hlavy, závratě, nevolnost, únavu či příznaky podobné cestovní nevolnosti nebo vás začne bolet jakákoliv část těla (oči, uši, dlaně, paže, nohy), ihned přestaňte produkt používat. Pokud tento stav přetrvává, vyhledejte lékaře.

Software zařízení

K softwaru zařízení soupravy PS VR je vám udělena licence podle podmínek samostatné licenční smlouvy s koncovým uživatelem. Podrobnosti najdete na stránce <http://doc.dl.playstation.net/doc/psvr-eula/>.

Komerční využití či půjčování tohoto produktu je zakázáno.

Obsah

VAROVÁNÍ	2
Bezpečnostní opatření	5
Používání soupravy PS VR	8
Názvy součástí	10
Výměna špuntů	13
Péče a čištění	14
Technické údaje	15
Copyright a ochranné známky	17

Informace uvedené v této příručce mohou být bez upozornění upraveny.

Bezpečnostní opatření

Bezpečnost

- Dávejte pozor, abyste nepoškodili síťový kabel AC a adaptér AC.
- Obratě se na příslušnou linku podpory služeb zákazníkům systému PlayStation®, kterou lze najít v záruční brožuře.

Používání a manipulace s přístrojem

- Před připojením zkontrolujte, jestli není na konektorech prach nebo drobné částice.
- Neotáčejte soupravu VR nebo adaptér AC kolem kabelů.
- Nevynádejte soupravu VR ani neodpojujte kabel pro připojení soupravy VR, dokud na soupravě nezhasnou sledovací světla. Vyjmutí nebo odpojení, když světla svítí, může způsobit závadu.
- Na produkt nepokládejte žádné předměty, neházejte s ním, nepouštějte ho na zem ani ho jinak nevystavujte silným fyzickým nárazům.
- Produkt uchovávejte mimo dosah malých dětí. Malé děti mohou polknout malé součástky, mohou tahat za kabely a způsobit pád procesní jednotky či soupravy VR, případně mohou kabely omotat kolem sebe a tím způsobit úraz, nehodu nebo závadu.
- Při bouřce se nedotýkejte síťového kabelu AC, adaptéru AC a procesní jednotky.
- Do produktu (portů, větracích otvorů apod.) by se neměly dostat kapaliny nebo drobné částice. Pokud k tomu dojde, přestaňte zařízení používat a okamžitě ho odpojte od přívodu elektřiny.

- Nevystavujte produkt prachu, kouři nebo páře. Prach nebo jiné částice mohou způsobit požár či elektrický šok.
- Když je produkt zapnutý, vyhněte se delšímu fyzickému kontaktu s procesní jednotkou, adaptérem AC nebo vzduchem z větracích otvorů. Delší kontakt může způsobit popáleniny při nízkých teplotách*.
* K popáleninám při nízkých teplotách dochází tehdy, dotýká-li se kůže po delší dobu předmětů o relativně nízkých teplotách (40 °C nebo více).
- Soupravu VR, stereofonní sluchátka či stereofonní sluchátka s mikrofonom (prodává se samostatně) nepoužívejte, pokud jsou vám na kůži nepříjemné. Jestliže jsou vám souprava VR, stereofonní sluchátka nebo stereofonní sluchátka s mikrofonom na kůži nepříjemné, okamžitě je přestaňte používat. Jestliže příznaky neodezní ani po ukončení používání, vyhledejte lékařskou pomoc.
- Produkt a jeho součásti jsou vyrobeny z kovů a plastů. Při likvidaci postupujte podle místních předpisů pro správnou likvidaci daných materiálů.
- Dodržováním následujících opatření pomůžete chránit vnější povrch produktu před opotřebením či ztrátou barvy.
 - Nepoužívejte na produkt rozpouštědla ani jiné chemikálie.
 - Zabraňte tomu, aby se po delší dobu produktu dotýkala pryž nebo vinyl.
- Pokud se sluchátka s mikrofonom či sluchátka používají při vysoké hlasitosti, může dojít k trvalé ztrátě sluchu. Nastavte hlasitost na bezpečnou úroveň. Po určité době vám stále hlasitější zvuk může začít znít normálně, ale ve skutečnosti dochází k poškození sluchu. Pokud vám bude zvonit v uších nebo v nich pocítíte jakékoli nepohodlí či uslyšíte tlumené hlasy, ukončete poslech a nechte si vyšetřit sluch. Čím vyšší je hlasitost, tím dříve může dojít k poškození sluchu. Abyste si chránili sluch:

- Omezte dobu používání sluchátek či sluchátek s mikrofonom při vysoké hlasitosti.
- Vyhýbejte se zvyšování hlasitosti, abyste přehlušili okolní zvuky.
- Snižte hlasitost, pokud neslyšíte, že lidé ve vaší blízkosti hovoří.
- Při používání sluchátek s mikrofonom nebo sluchátek v suchém prostředí můžete někdy pocítit malý a rychlý (statický) otřes v uších. Je to důsledek statické elektřiny nahromaděné v těle, nikoli porucha sluchátek s mikrofonom nebo sluchátek.

Použití dětmi

Souprava VR není určena dětem, kterým ještě nebylo 12 let.

Nasazení soupravy VR

- Je důležité, abyste si soupravu VR na hlavu nasadili při používání správně.
 - Pokyny, jak si soupravu nasadit, najdete na obrazovce funkcí systému PS4™ a poté pomocí volby  (Settings (Nastavení)) > [Devices (Zařízení)] > [PlayStation VR].
 - Neutahujte příliš nastavovací kolečko.
 - Když nastavíte pozici optiky, můžete si při používání soupravy PS VR nechat nasazené brýle. Na optiku přehnaně netlačte ani za ni netahejte.
- Pravidelně kontrolujte pevnost produktu, aby se zajistilo, že je nasazený správně.

Obrazovka soupravy VR

- Na některých místech na obrazovce se mohou objevovat černé (tmavé) pixely a nepřetržitě rozsvícené pixely. K zobrazení takovýchto bodů na obrazovkách je normální a nejde o známku závady systému. Obrazovky jsou vyrobené pomocí velmi přesné technologie. Přesto může na každé obrazovce existovat velmi malé množství tmavých nebo nepřetržitě svítících pixelů, případně mohou být viditelné nepřesnosti barvy či jasu.
- Dbejte na to, aby nebyly u snímače připojení soupravy VR (•► stránka 11) žádné překážky. Pokud je snímač připojení blokován, obrazovka se automaticky vypne ani při odebrání soupravy. Při delším zobrazení obrázků na obrazovce může dojít k jeho vypálení a na obrazovce může trvale zůstat vybledlý obrázek.

Nikdy tento produkt nebo příslušenství nerozebírejte ani neupravujte

Tento produkt a příslušenství používejte podle pokynů v tomto manuálu. Neposkytuje se žádné oprávnění k analýze či úpravám tohoto produktu, ani k analýze a použití konfigurací jeho obvodů. Rozebrání ukončí záruku na produkt. Navíc hrozí riziko požáru, elektrického šoku nebo závady.

Kondenzace vlhkosti

Jestliže se souprava PS VR přenese přímo z nějakého studeného místa do tepla, může uvnitř produktu kondenzovat vlhkost. Pokud by k tomu došlo, produkt nemusí správně fungovat. V takovémto případě produkt vypněte a odpojte síťový kabel AC od přívodu elektřiny. Produkt nepoužívejte, dokud se vlhkost nevypaří (to může trvat několik hodin). Pokud produkt stále

nefunguje správně, obraťte se na příslušnou linku podpory služeb zákazníkům systému PlayStation®, kterou lze najít v brožuře věnované záruce.

Neobvyklé chování nebo produkt nereaguje

Alespoň na 7 sekund stiskněte tlačítko  (napájení) (**↔▶** strana 11) na dálkovém ovládači na kabelu soupravy VR, čímž vynutíte vypnutí, a pak soupravu opět zapnete. Jestliže problém přetrvává, restartujte systém PS4™.

Zpráva o vysoké teplotě

- Jestliže se zvýší vnitřní teplota procesní jednotky, zobrazí se zpráva. V tomto případě vypněte systém PS4™ a chvíli ho nepoužívejte. Až se procesní jednotka ochladí, přesuňte ji na místo s dobrým větráním a pokračujte.
- Neblokujte větrací otvory procesní jednotky a nepoužívejte produkt v uzavřené skříni nebo na jiných místech, kde se může teplo hromadit.

Použití adaptéru AC a síťového kabelu AC

- Používejte přívod elektřiny, který je snadno přístupný, aby bylo možné v případě potřeby síťový kabel AC rychle odpojit. Jestliže se produkt chová nenormálně, vydává nezvyklé zvuky nebo zápach nebo začne být na dotyk příliš horký, přestaňte ho používat, okamžitě odpojte síťový kabel AC od přívodu elektřiny a odpojte všechny další kabely.
- Odpojte síťový kabel AC od přívodu elektřiny, až bude kontrolka stavu na procesní jednotce svítit červeně. Odpojení kabelu, když kontrolka svítí bíle nebo bliká červeně, může způsobit závadu.

- Nepoužívejte jiný adaptér AC nebo síťový kabel AC než ty, které byly dodány spolu s produktem. Dodaný adaptér AC a síťový kabel AC jsou určeny výhradně na použití s tímto produktem. S jinými produkty je není možné použít. Kromě toho nelze s tímto produktem použít jiné adaptéry AC ani síťové kabely AC. Pokud tato opatření nedodržíte, může to způsobit přehřátí produktu a vést k požáru nebo elektrickému šoku.

- Dokud nepřipojíte kabely HDMI™, nezapojíte síťový kabel AC produktu do přívodu elektřiny.
- Zástrčky síťového kabelu AC se nedotýkejte mokřými rukama.
- Adaptér AC nepoužívejte, když je zakrytý látkou. Mohlo by se pod ní zachytávat teplo a způsobit požár nebo závadu.
- Před čištěním produktu, případně pokud nehodláte systém delší dobu používat, odpojte síťový kabel AC od přívodu elektřiny.
- Síťový kabel AC nepřipojujte k napětovému transformátoru nebo k proudovému měnič.

Podmínky uskladnění

- Produkt či příslušenství nevystavujte vysokým teplotám, vysoké vlhkosti nebo přímému slunečnímu záření.
- Nezhřívávejte produkt pomocí kuchyňského nebo jiného ohřívacího vybavení, například vysoušeče vlasů. Mohlo by dojít k požáru, úrazu nebo poškození přístroje.
- Neumisťujte produkt nebo příslušenství na povrchy, které jsou nestabilní, naklánějí se nebo podléhají vibracím.

Používání soupravy PS VR

Při používání se systémem PS4™ a kamerou PlayStation®Camera vám souprava PS VR přináší vzrušení z virtuální reality. S hrami tak můžete komunikovat přímočařeji, protože kamera snímá polohu, úhel a pohyb soupravy VR. Nikdy nezapomeňte aktualizovat systémový software systému PS4™ na nejnovější verzi.

Herní oblast

Soupravu PS VR používejte pouze v herní oblasti. Výška herní oblasti závisí na rozsahu snímáním kamerou. Šířka a hloubka herní oblasti jsou uvedeny zde.

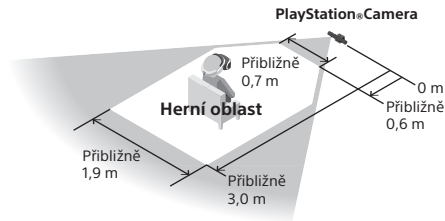

■ : Rozsah snímání kamerou

Před použitím zkontrolujte své okolí a odstraňte překážky z herní oblasti a jejího okolí.

Při nastavení polohy a úhlu kamery postupujte podle pokynů na instalační obrazovce soupravy PS VR tak, abyste byli při hraní v režimu virtuální reality v co nejlepší pozici (uprostřed herní oblasti). Pokud při používání režimu virtuální reality vyjdete mimo herní oblast, zobrazí se na obrazovce soupravy VR výstraha.

Tip

Jestliže se souprava VR správně nenajde, stiskněte a podržte tlačítko (PS) na ovladači a poté v rychlé nabídce, která se zobrazí, vyberte možnost [Adjust PlayStation VR (Upravit PlayStation VR)] > [Confirm Your Position (Potvrdit vaši polohu)]. Upravte polohu a úhel kamery.

Vaše poloha při používání soupravy VR

Zůstaňte sedět, kdykoliv je to možné. U aplikací s režimem ve stoje postupujte pečlivě podle pokynů aplikace.

Nastavení soupravy PS VR

Pokud chcete konfigurovat nastavení soupravy PS VR, přejděte na obrazovku funkcí systému PS4™ a poté vyberte možnost (Settings (Nastavení)) > [Devices (Zařízení)] > [PlayStation VR].

Tipy

- Tato nastavení jsou dostupná pouze tehdy, když je k systému PS4™ připojena souprava PS VR.
- Některá nastavení je možné nakonfigurovat také z rychlé nabídky, která se zobrazí po stisknutí a podržení tlačítka (PS) na ovladači.
- Další informace o nastavení soupravy PS VR najdete v uživatelské příručce k systému PS4™. Na obrazovce funkcí vyberte možnost (Settings (Nastavení)) > (User's Guide (Uživatelská příručka)).

Rodičovská kontrola

Systém PS4™ obsahuje nastavení, která mohou v případě potřeby nastavit rodiče nebo zákonní zástupci, aby omezili přístup dětí k tomuto produktu. Pokud chcete použití omezit, přejděte na obrazovku funkcí systému PS4™ a poté vyberte možnost  (Settings (Nastavení)) > [Parental Controls (Rodičovské kontroly)] > [Restrict Use of PS4 Features (Omezit použití funkcí systému PS4)] > [PlayStation VR] > [Do Not Allow (Nepovolit)].

Tipy

- Při konfiguraci nastavení je potřeba heslo rodičovské kontroly.
- Příslušná omezení se vztahují na všechny uživatele systému PS4™.

Názvy součástí

Souprava VR

Přední strana

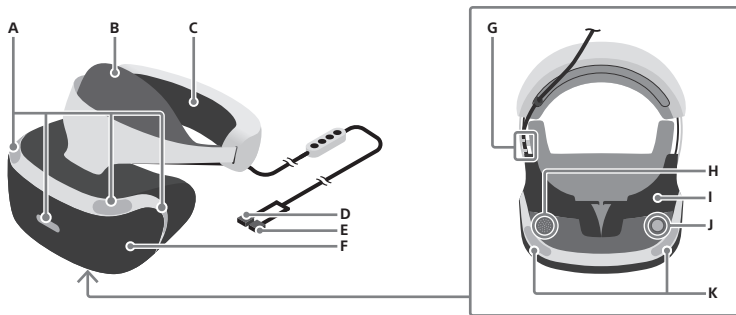

A) Sledovací světla (přední)

Zadní světla Modrá: Zapnuto

Všechna světla Modrá: Režim virtuální reality

Nesvíčí: Vypnuto

B) Čelní polstrování

C) Týlní polstrování

D) Konektor AUX

E) Konektor HDMI

F) Optika

G) Držák kabelu

H) Mikrofon

I) Stínidlo



J) Nastavovací tlačítko optiky

K) Sledovací světla (přední)

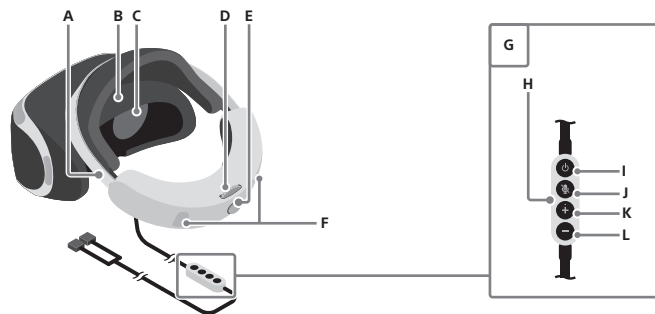
Zadní strana



- A) Náhlavní oblouk
- B) Snímač připojení
- C) Čočky
- D) Nastavovací kolečko
- E) Uvolňovací tlačítko náhlavního oblouku
- F) Sledovací světla (zadní)

- G) Dálkový ovladač na kabelu
- H) Zástrčka stereofonních sluchátek
- I) Tlačítko  (napájení)
- J) Tlačítko  (Ztlumení mikrofonu)
- K) Tlačítko hlasitosti +
- L) Tlačítko hlasitosti -

Procesní jednotka

Přední strana

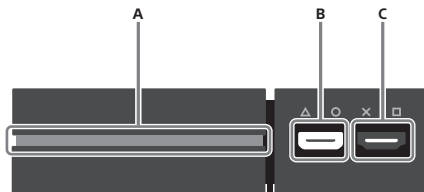

- A) Kontrolka stavu
Bílá: Zapnuto
Červená: Režim odpočinku
- B) Port AUX
- C) Výstupní port HDMI

Zadní strana

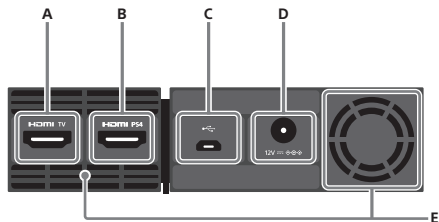

- A) Port HDMI TV
- B) Port HDMI PS4
- C) Port ψ (USB)
- D) Konektor DC IN 12 V
- E) Větrací otvor

Stereofonní sluchátka

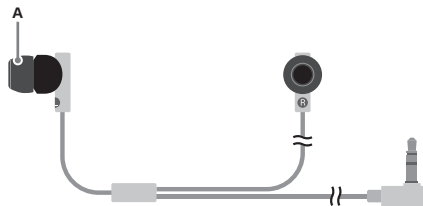

A) Špunt

Výměna špuntů

Stereofonní sluchátka se dodávají s připojenými špunty velikosti M. Pokud vám to více vyhovuje, vyměňte špunty za špunty velikosti S nebo L. Špunty sundáte tak, že s nimi zakrouţtíte a potom je ze sluchátek vytáhnete.

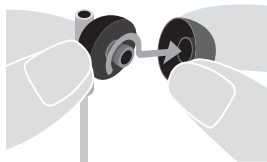

Tip

Špunty nasadte pevně, abyste zabránili jejich náhodnému odpojení při používání.

Péče a čištění

Za všech okolností dodržujte níže uvedené pokyny k čištění a údržbě produktu.

- Z bezpečnostních důvodů před čištěním vytáhněte síťový kabel AC z elektrické zásuvky a odpojte i všechny ostatní kabely.
- Na čištění vnějších povrchů nepoužívejte rozpouštědla ani jiné chemikálie.
- Na utírání produktu nepoužívejte chemicky ošetřené čisticí tkaniny.

Vnější povrch procesní jednotky, vnější povrch soupravy VR, polstrování, konektory

Jestliže jsou špinavé, utřete je měkkým suchým hadříkem.

Tip

Jestliže jsou konektory na procesní jednotce, síťový kabel AC nebo jiné součásti špinavé, nemusí příjem a vysílání signálu probíhat správně. Pokud jsou konektory na sluchátkách nebo soupravě špinavé, můžete také slyšet šum nebo může docházet k přerušením zvuku.

Čočky

Utírejte pouze pomocí měkkého suchého hadříku určeného konkrétně pro čištění čoček. Nepoužívejte papírové produkty, například papírové utěrky nebo kapesníčky, které nejsou konkrétně určené na čočky.

Tip

Delší kontakt s vodou nebo prachem může čočky poškodit a zkrátit jejich životnost.

Stínidlo

Sundejte ze soupravy VR stínidlo a umyjte ho vodou. Než ho připojíte zpět k soupravě, úplně ho osušte měkkým hadříkem. Stínidlo připojíte zpátky zarovnáním výstupků na stínidle se 13 otvory na soupravě VR.

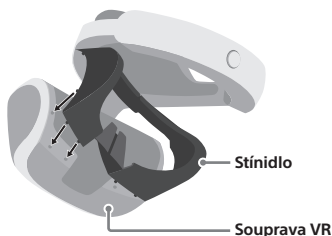

Větrací otvory

Nános prachu na větracích otvorech odstraníte pomocí vysavače nebo podobného výrobku.

Špunty

Vyndejte ze stereofonních sluchátek špunty a omyjte je v ruce slabým čisticím prostředkem. Než je připojíte zpět ke sluchátkům, úplně je osušte měkkým hadříkem. Podrobnosti o sundávání špuntů najdete v části „Výměna špuntů“ (**► strana 13).



Pokud je na kterémkoli z našich elektrických produktů či balení uveden tento symbol, znamená to, že odpovídající elektrický produkt by v evropských státech a Turecku neměl být likvidován spolu s běžným domácím odpadem. Aby bylo možné zajistit správné nakládání s odpadem, provádějte laskavě jejich likvidaci přes autorizované sběrné místo v souladu s veškerými platnými místními právními předpisy a požadavky. Elektrické výrobky můžete také nechat zlikvidovat zdarma prodejcem při zakoupení nového výrobku stejného typu. V zemích EU je možné, že větší prodejci budou přijímat malé elektronické výrobky k likvidaci zdarma. Obratě se na místního prodejce, který vám poskytne informace o dostupnosti této služby pro různé výrobky. Budete-li tento postup respektovat, pomůžete tím chránit přírodní zdroje a zlepšovat standardy ochrany životního prostředí v souvislosti se zpracováním a likvidací elektrických odpadů.

Technické údaje

Design a technické údaje mohou být změněny bez předchozího upozornění. Popisy funkcí a ilustrace v tomto dokumentu se mohou lišit od softwaru systému PS4™ nebo softwaru zařízení PS VR, záleží na používané verzi.

Souprava VR

Obrazovka	1920 × RGB × 1080 (960 × RGB × 1080 na jedno oko)
Snímač	6osý snímací systém (3osý gyroskop, 3osý akcelerometr)
Port	Zástrčka stereofonních sluchátek
Vnější rozměry	Přibližně 187 × 185 × 277 mm (šířka × výška × hloubka / kromě vyčnívajících částí / v nejkratším místě náhlavního oblouku)
Hmotnost	Přibližně 610 g (kromě kabelů)
Provozní teplota	5–35 °C

Procesní jednotka

Vstup/výstup	Port HDMI TV Port HDMI PS4 Port ψ (USB) Výstupní port HDMI Port AUX
Maximální jmenovitý výkon	Přibližně 20 W
Napájení	DC 12 V
Vnější rozměry	Přibližně 143 × 36 × 143 mm (šířka x výška x hloubka) (vyjma vystupujících částí)
Hmotnost	Přibližně 365 g
Provozní teplota	5–35 °C

Adaptér AC

Vstup	AC 100–240 V, 50/60 Hz
Výstup	DC 12 V, 3 A
Vnější rozměry	Přibližně 108 × 46 × 30 mm (šířka x výška x hloubka) (vyjma vystupujících částí)
Hmotnost	Přibližně 146 g

Podporované vstupní signály videa

Informace o podporovaných signálech videa naleznete na webu <http://rd.playstation.com/psvr/>.

Tyto informace můžete také zobrazit pomocí kódu QR.



Copyright a ochranné známky

„PS“ a „PlayStation“ sú registrované ochranné známky alebo ochranné známky spoločnosti Sony Interactive Entertainment Inc.

„SONY“,  a „Sony Entertainment Network“ jsou registrovanými ochrannými známkami nebo ochrannými známkami společnosti Sony Corporation.

The terms HDMI and HDMI High-Definition Multimedia Interface, and the HDMI Logo are trademarks or registered trademarks of HDMI Licensing, LLC in the United States and other countries.

Všechny ostatní ochranné známky jsou vlastnictvím svých příslušných majitelů.

Video s instalací krok za krokem

Na stránce <http://www.sie.com/psvr/> se můžete podívat na video s instalací krok za krokem. K videu se také můžete dostat pomocí kódu QR.



Support

Oficiální web podpory pro produkty PlayStation® poskytuje nejnovější otázky a odpovědi týkající se produktu.
eu.playstation.com/help/ps4/



**Sony
Interactive
Entertainment**